

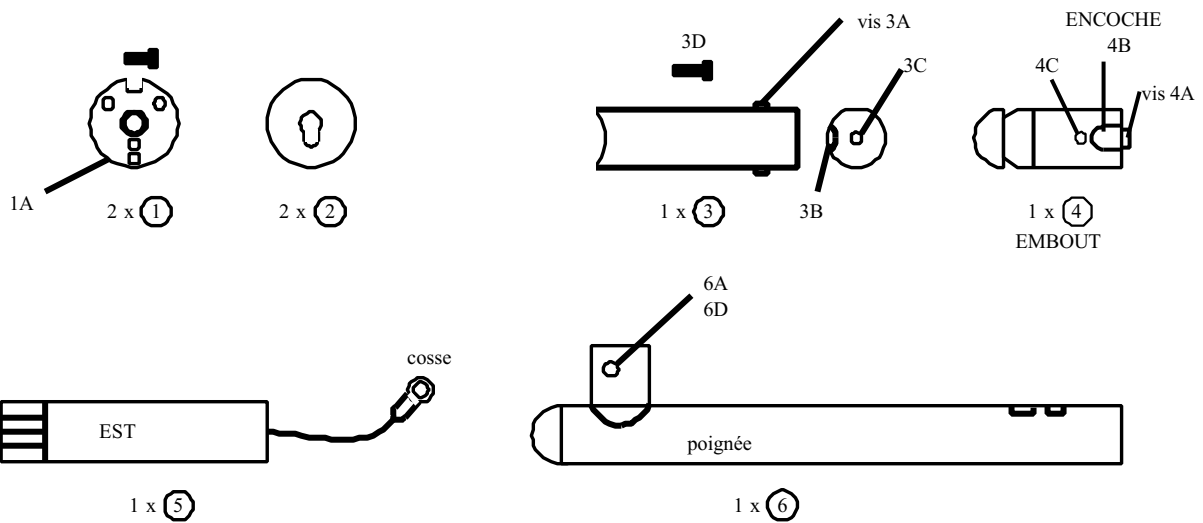

MONTAGE POIGNÉE SENSITIVE

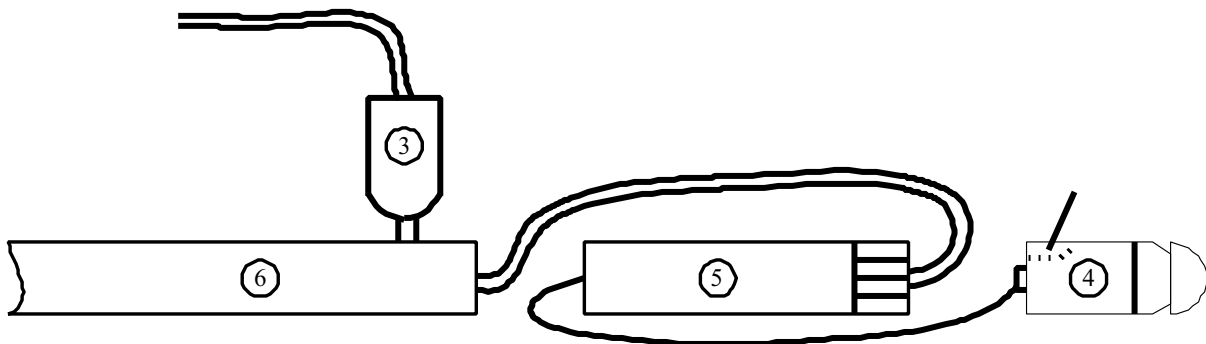

- A - Dévisser la vis 4A de l'embout (4)
- B - Fixer la cosse du fil de l'EST (5) à l'extrémité de l'embout (4) avec la vis 4A
- C - Passer le câble à travers la pièce (3) dans le trou 3B
- D - Passer le câble dans le trou 6B de la poignée (6)
- E - Raccorder le câble sur le bornier de l'EST (5) suivant le plan de raccordement



- F - Alimenter le câble, procéder au réglage de sensibilité déclenchement de l'ouverture en touchant la pièce (4)
- G - Introduire l'EST (5) dans la poignée (6) bornier vers l'embout (4)
- H - Introduire l'embout (4) dans la poignée ; l'encoche 4B vers l'arrivée du câble jusqu'à ce que le trou 4C coïncide avec le trou 6C.
- I - Introduire la vis 3D dans le trou 3C de la pièce (3) . Fixer la pièce (3) à la poignée (6) .

RACCORDEMENT ELECTRONIQUE SENSITIVE

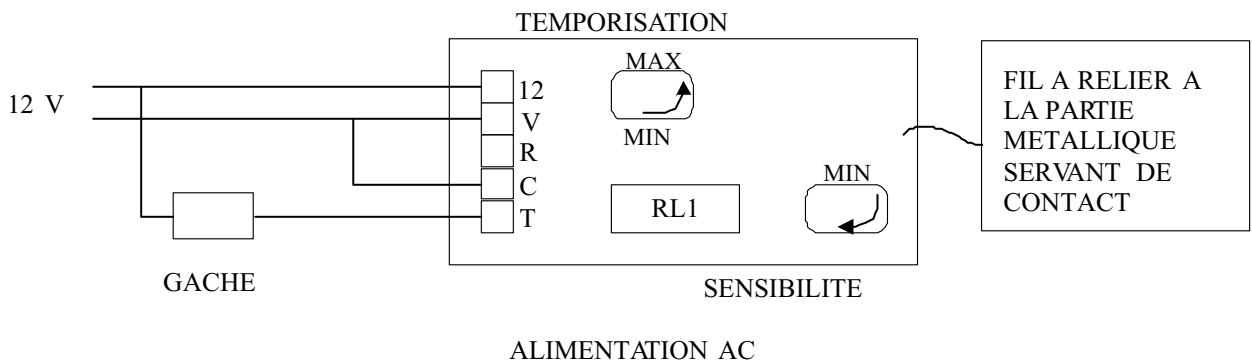
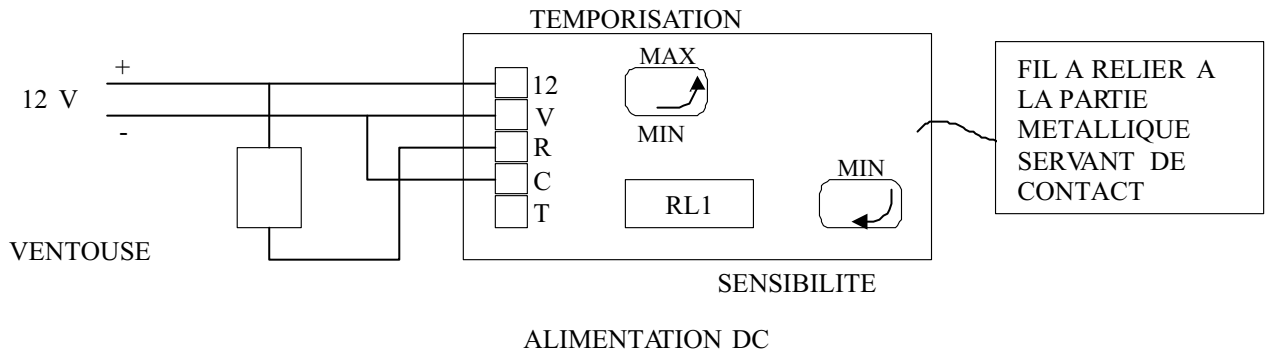

- LA TEMPORISATION ETANT AU MINIMUM, REGLER LA SENSIBILITE DU DECLENCHEMENT, PUIS REGLER LA TEMPORISATION.
- LA TEMPORISATION EST REGLABLE D'ENVIRON DE 2 A 20 SECONDES.
- ALIMENTATION CONTINUE OU ALTERNATIVE DE SOURCE SECTEUR 230V.
- L'ALIMENTATION DOIT ETRE SEPARÉE DU RESTE DE L'INSTALLATION
- NOTE : LES STRUCTURES METALLIQUES DE LA PORTE DOIVENT ETRE IMPERATIVEMENT RACCORDEES A LA TERRE.